

STOLL



STOLL CompactLine



Výkonný balík síl.
Kompaktná trieda.

V živote sú malé veci, ktoré nás
ženú vpred.



Home of Quality.

Pridaná hodnota. Pre malé traktory.

Stiesnené priestory, malé plochy a úzke uličky. To sú kompaktné traktory, lebo ide o manévratelnosť pri plnom výkone a výdrž.

Aj vy patríte k náročnej skupine používateľov kompaktných traktorov? Ste kompetentný zástupca spoločností, angažovaných poskytovateľov služieb? Vedome vediete malú poľnohospodársku prevádzku, dynamický chov koní alebo pestujete ovocie, prípadne ste vinár? Potom viete: dokonalosť v týchto oblastiach sa dosiahne kombináciou kompaktných vlečných zariadení s optimálnym vhodným čelným nakladačom. Najlepšie vynikajúcej kvality: STOLL CompactLine!

Spájame našu kompetenciu v technike s najdôležitejšími nárokmi našich zákazníkov: ľahká ovládateľnosť. STOLL CompactLine ponúka široké spektrum modelov. Od najmenších sklápacích ramien pre traktory medzi 15 a 25 PS, až po väčších FC 550. Pre traktory okolo 60 PS. Kompaktne plnou silou vpred.





Keď už, tak už: aj nový FC 150 má ako jeho veľký brat vlastný výmenný rám Skid Steer pre príslušný program nástrojov. Pružnosť a rozmanitosť sú pre nás dôležité.



- 1** Montáž a demontáž pomocou sklápacieho systému.
- 2** Dvojitý zdvíhací valec pre vysoký výkon zdvíhania.
- 3** Najlepší uhol sklápania a odklápania so zobrazením uhla nástroja.
- 4** Mechanické paralelné vedenie u P nakladačov.
- 5** Priečna tyč prestrčená cez priečnu rúru poskytuje stabilitu.
- 6** 3. riadiaci okruh na požiadanie.
- 7** Bezpečný a spoľahlivý systém odstavenia s jednoduchou manipuláciou – celkom bez nástroja.
- 8** Rýchlovýmenný rám s obojstranne ovládaným zaistením nástroja.

Know-how znamená vedomosti plus skúsenosti. Toto Know-how nechávame už vyše 50 rokov vkladať vývoj čelných nakladačov do našich výrobkov. Naše globálne znalosti pre váš úžitok.

Kvalita pochádza z Know-how.

Keď sa rozhodujete pre STOLL, bezpečne viete: tu môžete využiť našu celkovú kompetenciu pre technológiu.

Vysoká bezpečnosť používania, vynikajúca kvalita, vynikajúci výhľad vďaka premyslenej konštrukcii, spojený so špičkovou technikou – to všetko je CompactLine.

- Vysoký výkon nakladača vďaka dvojčinnému valcu nakladača.
- Najlepšie pohodlie pre vodiča so zobrazením uhla nástroja.
- Rýchla a jednoduchá montáž a demontáž so systémom sklápania.
- Najvyššia stabilita: priečna rúra je zasunutá cez podpery a obojstranne zvarená.
- Systém odstavenia je ľahký a ovládateľný bez nástroja.
- Obojstranne ovládateľné zaistenie nástroja na rýchlýmennom ráme Skid Steer.
- Rozmanitosť pre všetky úlohy – špeciálnym programom nástrojov pre tento konštrukčný rad.
- Okrem toho je vybaviteľné praktickým príslušenstvom – napr. tretím riadiacim okruhom, Comfort-Drive, alebo poistkou proti spusteniu smerom dole.

PARTNER
pre život.





Kompaktný a pohodlný.

Ponúknuť maximálne pohodlie a intuitívnu ovládateľnosť, to sú naše nároky. Aj v kvitnúcej kompaktnej triede. Kvalita a životnosť sú sľubom, ktorý je pre vás rozhodujúci.

Lebo jedno je isté: v tom čo robíte, pracujte profesionálne. Uskutočnili sme tiež príslušné funkcie a charakteristiky v STOLL CompactLine. Sústreďte sa v klude na vaše úlohy. My sa celkom sústreďujeme na vaše.

System sklápacia STOLL



Nakladače a traktory sa navzájom bezpečne spájajú pomocou špeciálneho sklápacieho systému.



Čelný nakladač je možné odstaviť niekoľkými pohybmi. U riadiaceho zariadenia sa vyklolí montážny stĺpik z montážnej časti, vysunú sa parkovacie podpery a odklopí sa hydraulika.

3. riadiaci okruh (tu ako zásuvná spojka)



Pre jednoduchú obsluhu hydraulických nástrojov, napr. lyžicový bager, horné chápadlo, čeluste lyžice, uchopovacia vidlica alebo zadné čeluste.

Poistka proti spusteniu smerom dole



Zabránenie náhlemu spusteniu čelného nakladača a splnenie požiadaviek EN 12525/A1.

Nesplňa zákonné požiadavky v spojení s kľetkami na prepravu osôb.

Hydro-Fix



Hydro-Fix sa môže používať iba v kombinácii s ventilom so strednou montážou.

Tool-Fix



Tool-Fix cpl. pre ľahké pripojenie hydraulického náradia.

Comfort-Drive. Pohodlná extratrieda.

Jemný rozbeh v nerovnom teréne –
vďaka systému tlmenia Comfort-Drive.

- Či v uliciach alebo na poliach: všade, kde je nerovný terén, Comfort-Drive tento voľne odpruží.
- Táto funkcia príslušenstva znižuje nárazy nakladača a nástroja – vozidlo sa šetrí. Aj chrbát vodiča poďakuje.
- Dobré vedieť: keďže je pritom použitý hydraulický akumulátor zabudovaný pod sklápacími ramenami, nič nebráni výhľadu vonkajšími dielmi. Voľnosť vášho výhľadu.
- Záver: Comfort-Drive je riešením na najvyššej úrovni od spoločnosti STOLL.

Ako funguje Comfort-Drive?

Pod priečnou rúrou je zabudovaný akumulátor dusíka. Tento je na jednej strane naplnený olejom a na druhej dusíkom. Vibrácie, ktoré vznikajú počas jazdy, sa tu odpružia tak, že sa šíri dusík a zatlačí olej späť. Výhoda: pri dennom používaní je Comfort-Drive zvlášť stabilný a účinný.





Montáž nástroja je krátke zastavenie v dielni



1 Vojsť a zavesiť čelný nakladač.



2 Sklopiť nástroj.



3 Obojstranne ovládateľné zaistenie nástroja.

Skid Steer – rýchlo výmenný rám



Rýchlovýmenný rám Skid Steer u všetkých čelných nakladačov konštrukčnej rady CompactLine, rýchla a pohodlná výmena nástroja.

rýchlo
a jemne

Kompaktný nakladač, veľký výber – Program nástrojov CompactLine.

Ideálny pre všetky úlohy –
CompactLine ponúka silnú
slobodu. Aj tam, kde je úzko.

- Naberanie, uchopovanie alebo nakladanie – Naše nástroje STOLL ponúkajú pre každú úlohu vhodné riešenie. Okolo domu a nádvoria, lesu, záhrady a krajiny.
- Uloženie Skid Steer pre voľný výhľad na pracovný priestor. A síce pri každom nástroji!
- Malý alebo oho! Ľahká a kompaktná konštrukcia nástrojov sa tak vynikajúco hodí ku CompactLine. Právě balíky sily pre malé traktory.



Lyžica – vhodná pre všetky práce naberania

Objednávacie č.	Šírka v m	Výška v m	Hĺbka v m	Objem prečiarknutý v m ³	Objem nabitý v m ³	Hmotnosť v kg
3634460	1,22*	0,45	0,46	0,15	0,17	70
3533440	1,22	0,57	0,60	0,18	0,21	100
3495570	1,40	0,57	0,60	0,21	0,24	108
3478580	1,57	0,57	0,60	0,27	0,31	118
3478590	1,74	0,57	0,60	0,30	0,35	130

* pre FC 150 P

Vyrovňavacia a uchopovacia lyžica (4-v-1) – štyri funkcie naraz:
naberanie, uchopovanie, vyrovnávanie, rýchle vykladanie

Objednávacie č.	Šírka v m	Objem nabitý v m ³	Hmotnosť v kg
3490770	1,40	0,19	145
3490780	1,57	0,22	160

Je potrebný 3. riadiaci obvod

Čeluste lyžice – univerzálny uchopovací nástroj, lebo vďaka uzavretému dnu je možné prepravovať aj kašovitité materiály

Objednávacie č.	Šírka v m	Výška v m	Hĺbka v m	Šírka otvoru v mm	Hmotnosť v kg
3535300	1,20	0,67	0,60	950	115
3535310	1,45	0,67	0,60	950	130

Je potrebný 3. riadiaci obvod

Vidlicové čeluste – ideálne na naberanie a prekladanie maštalného hnoja, kompostu, krovia a siláže



Objednávacie č.	Šírka v m	Výška v m	Hĺbka v m	Šírka otvoru v mm	Hmotnosť v kg		
3535320	1,20	0,69	0,61	950	120		
3535330	1,45	0,69	0,61	950	135		

Je potrebný 3. riadiaci obvod

Uchopovacia vidlica – nevyhnutnosť pre lesné hospodárstvo a starostlivosť o krajinu: so stabilnými zubami sa uchopuje neskladné narezané drevo a kmene stromov



Objednávacie č.	Šírka v m	Šírka otvoru v mm	Hmotnosť v kg				
3508220	1,15	870	130				

Je potrebný 3. riadiaci obvod

Vidlica na hnoj – na prekladanie maštalného hnoja a kompostu



Objednávacie č.	Šírka v m	Výška v m	Hĺbka v m	Hmotnosť v kg			
3509620	1,21	0,56	0,67	68			
3535290	1,45	0,56	0,67	79			

Hroty na balíky – kompaktná manipulácia s balíkmi v úzkych dvoroch alebo maštaloch



Objednávacie č.	Dĺžka hrotu v mm	Hmotnosť v kg	Nosnosť v kg				
3486330	800	60	1000				
Rám							
3486100	–	36	–				
Hroty na balíky (údaje na kus)							
3486320	800	12	500				
Voliteľné hroty na palety (údaje na kus)							
3486290	800	12	500				



Vidlica na palety – klasika na prekladanie paliet

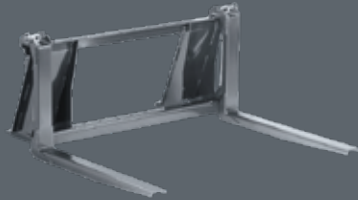

Objednávacie č.	Nosnosť v kg	Dĺžka hrotu v mm	Hmotnosť v kg				
3486070	1 000	800	60				
Rám							
3486100	500	–	36				
Hroty na palety (údaje na kus)							
3486290	500	800	12				
Voliteľné hroty na balíky (údaje na kus)							
3486320	800	800	12				

Horné chápadlo – ideálny doplnok k vidlici na palety, na uchovanie alebo prekladanie drevených kmeňov

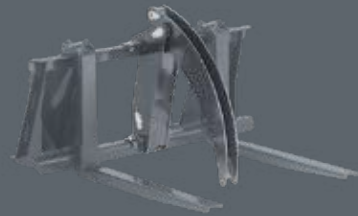

Objednávacie č.	Šírka otvoru v mm	Hmotnosť v kg					
3520780	870	40					

Pre vidlicu na palety CompactLine (musí byť objednané samostatne) | **potrebný 3. riadiaci okruh**

Zadné čeluste – samostatné uchopovanie a prekladanie kmeňov stromov



Objednávacie č.	Šírka v m	Šírka otvoru v mm (max)	Hmotnosť v kg				
3556810	0,29	750	115				
Zadné čeluste bez výložníka (kombinovateľné s výložníkom bagra s lyžicou)							
3611140							
Voliteľne rotátor							
3601520							

Je potrebný 3. riadiaci obvod



Lyžicový bager – úzke, hlboké výkopy – až do 1,16 m pod zemou

Objednávacie č.	Šírka v m	Pracovná hĺbka pod podlahou (m)	Uhol sklopenia	Hmotnosť v kg			
3557480	0,30	1,16	118 °	105			
Lyžicový bager bez výložníka (kombinovateľné s výložníkom zadných čelustí)							
3611160							
Nast. pol. lyžice na priekopy							
3599580	0,80						
Je potrebný 3. riadiaci obvod							



Trojbodový adaptér – pre montáž nástrojov dozadu pre CompactLine na traktor

Objednávacie č.	Užitočné zaťaženie v kg	Hmotnosť v kg					
3601100	500	38					



Rám adaptéra Euro-Skid – montáž nástrojov s uložením Euro na záves Skid Steer

Objednávacie č.	Hmotnosť v kg						
3547310	23,5						



Adaptér nástroja pre kompaktné čelné nakladače John Deere – pravá kvalita STOLL na kompaktných nakladačoch John Deere

Objednávacie č.	Hmotnosť v kg						
3571680	30						

Posadnutí technikou?

Všetky údaje na prvý pohľad!



Sklápacie ramená FC-P s mechanickým rovnobežným vedením

FC CompactLine				FC 150	FC 250	FC 350	FC 450	FC 550
Typ				P	P	P	P	P
Hodí sa pre traktory s výkonom kW / PS			kW PS	11-18 15-25	15-26 20-35	18-37 25-50	26-40 35-55	29-44 40-60
Hmotnosť traktora			kg	700-1000	800-1300	1.100-1.600	1.500-2.000	1.800-2.300
Sila zdvíhania v otočnom bode nástroja	dole hore	Q1 Q2	daN	435 350	640 * 540	950 * 790	970 * 920	1.170 * 1.120
Sila zdvíhania (lyžica) 300mm pred otočným bodom	dole hore	N1 N2	daN	390 310	570 480	850 710	870 820	1.050 1.010
Sila zdvíhania (paleta) 700mm pred otočným bodom	dole hore	M1 M2	daN	365 295	540 450	800 670	820 780	990 950
Sila lámania 750 mm pred otočným bodom		R	daN	560	850	960	1.010	1.430
Max. výška zdvíhania v otočnom bode nástroja		H	mm	2000	2.290	2.435	2.590	2.800
Výška vyloženia		L	mm	1845	2.130	2.275	2.425	2.630
Výška vysypania		A	mm	1.340	1.510	1.655	1.805	2.020
Šírka vysypania		W	mm	220	250	250	300	500
Hĺbka bagrovania		S	mm	75	85	105	110	120
Otočný bod sklápania		B	mm	998	1.196	1.196	1.216	1.276
Uhol sklopenia	dole	X	° stupňov	48	40	38	41	41
Uhol odklopenia	hore	Z	° stupňov	71	80	74	74	70
Výkon čerpadla			l/min.	15	20	25	30	40
Čas zdvíhania			sek.	2,5	2,7	3,4	3,3	3,2
Čas sklápania, nástroj	dole		sek.	1,4	1,5	1,1	1,3	1,1
Čas vyklápania, nástroj	hore		sek.	2,0	2,1	1,6	2,0	1,8
Hmotnosť, nakladacie rameno bez nástroja			kg	165	205	230	270	290

Zadané hodnoty sú stredné hodnoty. V závislosti od typu traktora vznikajú odchýlky smerom dole alebo hore. Pri hydraulickom tlaku je u FC 150 = 140 barov, u všetkých ostatných čelných nakladačov 170 barov * Z dôvodu nebezpečenstva prevrátenia traktora sú práce čelného nakladača prípustné iba v spojení s vhodným zadným závažím.

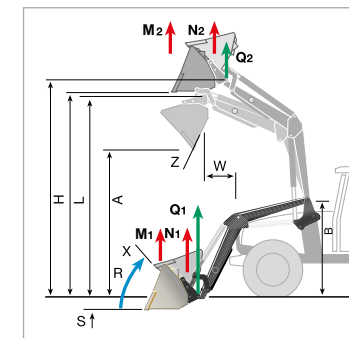

Program nástrojov	Objednávacie č.	FC 150 P	FC 250 P	FC 350 P	FC 450 P	FC 550 P
Lýžica 1,22 m Skid Steer	3533440		•	•		
Lýžica 1,22 m Skid Steer	3634460	•	•			
Lýžica 1,40 m Skid Steer	3495570			•	•	
Lýžica 1,57 m Skid Steer	3478580			•	•	•
Lýžica 1,74 m Skid Steer	3478590				•	•
Čeluste lyžice 1,20 m Skid Steer	3535300	•	•	•	•	
Čeluste lyžice 1,45 m Skid Steer	3535310			•	•	•
Čeluste vidlice 1,20 m Skid Steer	3535320	•	•	•	•	
Čeluste vidlice 1,45 m Skid Steer	3535330			•	•	•
Uchopovacia vidlica Skid Steer	3508220	•	•	•	•	•
Hrot na balíky Skid Steer	3486330	•	•	•	•	•
Vidlica na palety vrátane Skid Steer	3486070	•	•	•	•	•
Rám na palety / volné balíky	3486100	•	•	•	•	•
Hroty pre volný rám na palety	3486290	•	•	•	•	•
Hroty pre volné ostne na baly	3486320	•	•	•	•	•
Horné chápadlo	3520780	•	•	•	•	•
Vidlica na hnoj 1,21 m Skid Steer	3509620	•	•	•	•	•
Vidlica na hnoj 1,45 m Skid Steer	3535290		•	•	•	•
Vyrovnávacia a uchopovacia lyžica (4-v-1) 1,40 m Skid Steer	3490770		•	•	•	•
Vyrovnávacia a uchopovacia lyžica (4-v-1) 1,57 m Skid Steer	3490780				•	•
Zadné čeluste Skid Steer	3556810			•	•	•
Lýžica Skid Steer	3557480			•	•	•

Zmeny vyhradené. Obrázky čiastočne so špeciálnou výbavou. Čelné nakladače musia byť vždy odstavené s vhodným nástrojom. Z dôvodov zobrazenia sa to u niektorých obrázkov nezohľadnilo. Príslušenstvo STOLL a ponúkané komponenty sú výlučne určené na účely prevádzky na určený účel s čelnými nakladačmi STOLL.

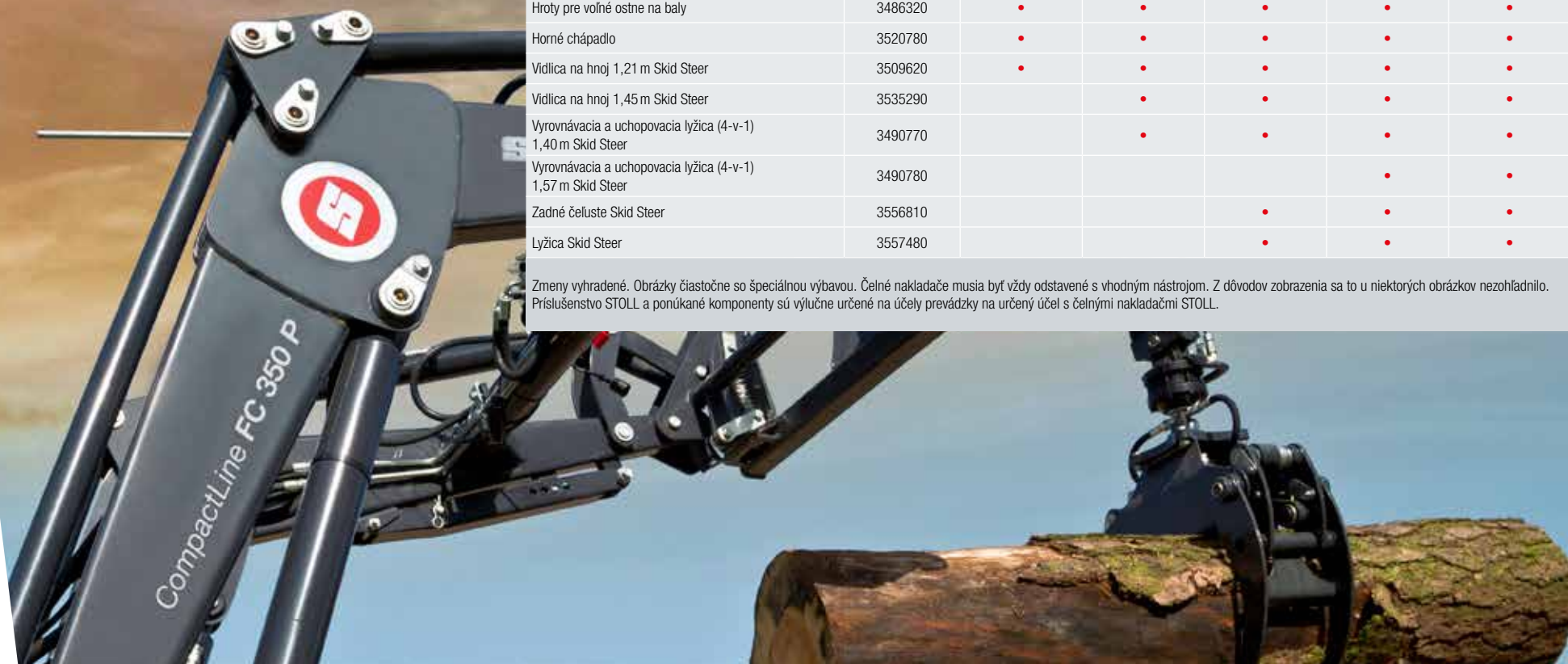



Wilhelm STOLL Maschinenfabrik GmbH
Bahnhofstr. 21 | 38268 Lengede
Telefón: +49 (0) 53 44 / 20-222
Fax: +49 (0) 53 44 / 20-49182

www.stoll-germany.com